

IRONSIDE®

100376 – 100377 – 100378



GB

Manual lever block

S

Manuellt spaklyftblock

FIN

Käsikäyttöinen viputalja

N

Manuell løfterblokk



CE



SAFETY PROCEDURES:

1. Do not allow the hook to pass over the heads of people below, whether loaded or not.
2. Never attempt to move a load greater than the maximum safe load indicated on the equipment.
3. Remember that accidental impacts or snagging of the load being handled with surrounding objects may provoke an overload.
4. Never remove the safety clips on the hooks.
5. Never jam, adjust or remove the end stops in order to increase left or right travel to more than would otherwise be possible.
6. Do not use the equipment for extracting or unjamming purposes or for lateral pulling etc.
7. Never use the equipment to transport people.
8. Do not touch any moving parts.
9. Never use the equipment if it is in bad condition (worn, bent etc.).
10. Do not use spare parts of unknown or doubtful origin.
11. Never intentionally allow the load to tip over.
12. Do not provoke violent impacts with the equipment.
13. Do not constantly use the end stops as a means of stopping.
14. Never use the lifting chain as a sling.
15. Never attach a sling on the point of the hook (risk of hook being damaged and load falling).
16. Never use the hook in a slanting position.
17. Never twist the lifting chain (risk of pulley block turning over, etc.).
18. Do not leave a load suspended unless absolutely necessary.
19. Never use the equipment as an earth for welding.
20. Do not use the equipment for a purpose or in a situation for which it is not designed (corrosive atmosphere,...).
21. Do not use the safety devices as a means of measuring laden weight.
22. Do not operate jerkily as this provokes deterioration of the equipment.
23. Never pull the load sideways, bring the equipment to a position above the load before moving it.
24. Do not reach the lowest point.

PRODUCT STRUCTURE:

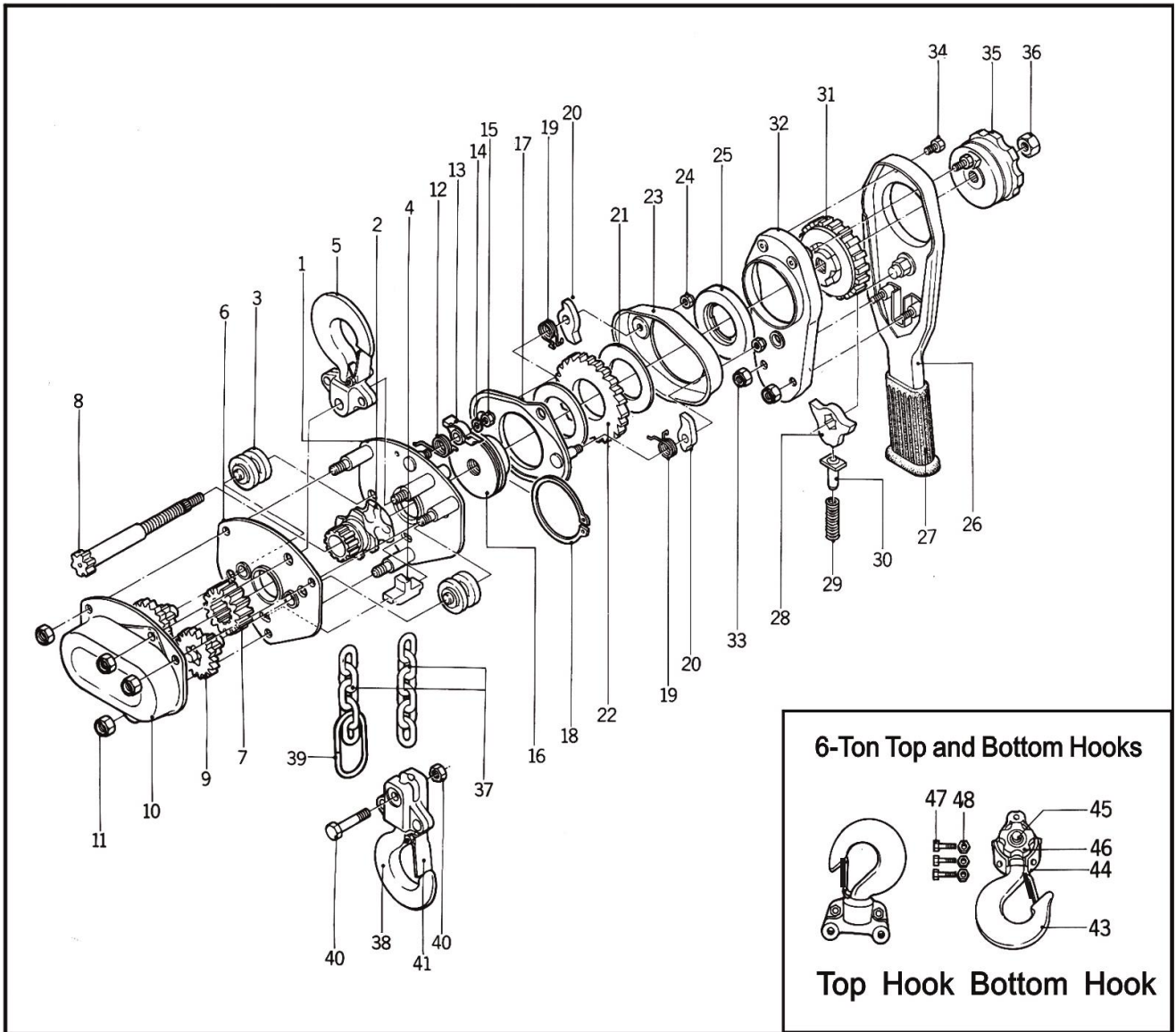

SPECIFICATIONS:

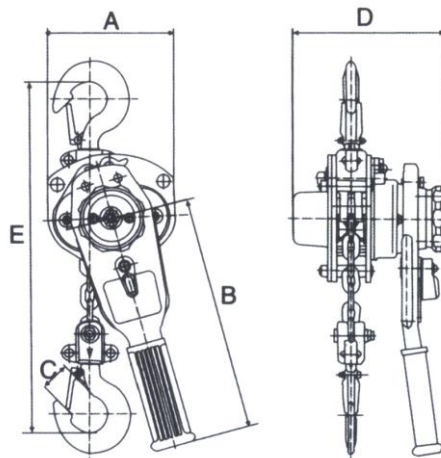

Model		100376	100377	100378	
Capacity	(ton)	0.75	1.5	3.0	
Standard lift	(m)	1.5	1.5	1.5	
Running test load	(ton)	1.13	2.25	4.5	
Headroom (drawn close-up)	H min	295	335	405	
Pulling efforts	(kg)	15	18	38	
No. of columns of load chain		1	1	1	
Load chain dia	(mm)	6.3	7.1	9	
Net weight	(kg)	6.9	9.7	16.3	
Size	D	(mm)	148	161	191
	A	(mm)	128	148	180
	E	(mm)	295	335	405
	B	(mm)	256	368	368
	C	(mm)	45	52	66

INSTALLATION:

1. Provide fixed anchoring points whenever possible.
2. Oil the chains copiously along their entire length and make sure they are not twisted.
3. Carry out several raising and lowering operation using the entire length of the chain with no load.
4. Grease the hook swivel joints.
5. Ensure that the mechanical stop is fitted at 15cm from the end of the chain.
6. Carry out a dynamic test before commissioning, or after a long stop, a repair.
7. This test consists of using the hoist with load at all working positions. Check that the hoist functions correctly and that there is no distortion.

UTILISATION:

Before lifting a load, please check:

1. The lifting chain is in perfect condition and properly oiled.
2. The lifting chain is correctly fitted and not twisted, especially on equipment fitted with pulley blocks.
3. The load is not greater than the limit marked on the plate fitted by the constructor.
4. That no overload is likely to be caused by adhesion to the ground, jamming, etc.

During lifting, it is advisable:

5. To initially lift the load with caution to check that the slings are adequate and correctly positioned.
6. To not stand in a position where breakage of the chain may cause personal injury.
7. To stop the operation if the effort required on the chain is greater than normal as the equipment is almost certainly overloaded.

PERIODIC INSPECTION OF LOAD CHAIN:

1. Always keep the chain clean and free of debris. Clean as necessary with paraffin or diesel, drain and re-oil.
2. Do not clean the chain with thinners or degreasing agents under any circumstances.
3. Check the condition of the chain regularly, it should be changed immediately if any of its links are cracked or deformed. Link wear must not exceed 10% of the diameter of the steel. Dimension X depends on chain type (new chain).
4. All checks must be carried out by a qualified person. We recommend that you number each hoist and keep a maintenance register.

MAINTENANCE:

INTERVAL	TYPE OF CHECK	INSPECTION/UPKEEP
1 month	Visual Examination	<ul style="list-style-type: none"> -External condition -Condition of mechanism -Check the loading chain and attachments are in good condition -Check the hooks are in good conditions -Check the condition of accessories -Check that there is no dust -Check the greasing 1°-With a rag, oil the loading chain (oil grade SAE 80) 2°-Use an oil-can to grease the heads of the hooks at the top and bottom, and also the hoist of the block (for blocks and pulleys)
6 month	In-depth Examination	<ul style="list-style-type: none"> -Correct operation of the brake -See that the sheave is in good condition -Change spare parts and check for wear

S

SÄKERHETSFÖRESKRIFTER:

1. Manövrera inte kroken om någon befinner sig under, vare sig den är belastad eller ej.
2. Försök aldrig att lyfta en last som är tyngre än den högsta tillåtna som anges på utrustningen.
3. Om lasten utsätts för stötar eller fastnar kan detta överbelasta utrustningen.
4. Avlägsna aldrig säkerhetsspärren på krokarna.
5. Blockera inte, justera inte och avlägsna inte ändstoppen för att öka rörelselängden på höger eller vänster sida.
6. Använd inte utrustningen för att dra upp/ut/loss något eller för att släpa något.
7. Använd aldrig utrustningen för personlyft.
8. Rör inte vid någon av utrustningens rörliga delar.
9. Använd aldrig utrustningen om den är i dåligt skick (sliten, böjd, etc.).
10. Använd inte reservdelar med okänt eller tvivelaktigt ursprung.
11. Låt aldrig lasten välta avsiktligt.
12. Se till att utrustningen eller lasten inte stöter emot något med kraft.
13. Använd inte systematiskt ändstoppen för att stoppa rörelsen.
14. Använd aldrig lyftkedjan som sling.
15. Fäst aldrig något sling längst ut på kroken (risk för att skada kroken och att lasten faller).
16. Använd aldrig kroken i snett läge.
17. Vrid aldrig lyftkedjan (risk för att blocket vrider sig, m.m.).
18. Lämna aldrig en last i upphängt läge såvida det inte är absolut nödvändigt.
19. Använd aldrig utrustningen som jord vid svetsning.
20. Använd inte utrustningen för andra ändamål eller under andra förhållanden än de den är avsedd för (korrosiv atmosfär ...).
21. Använd inte säkerhetsanordningarna för att mäta belastningen.
22. Använd inte utrustningen ryckvis då detta skadar den.
23. Lyft aldrig lasten sidleds; ställ utrustningen ovanför lasten innan denna lyfts upp.
24. Fira inte ned till det nedersta läget.

PRODUKTENS UPPBYGGNAD:

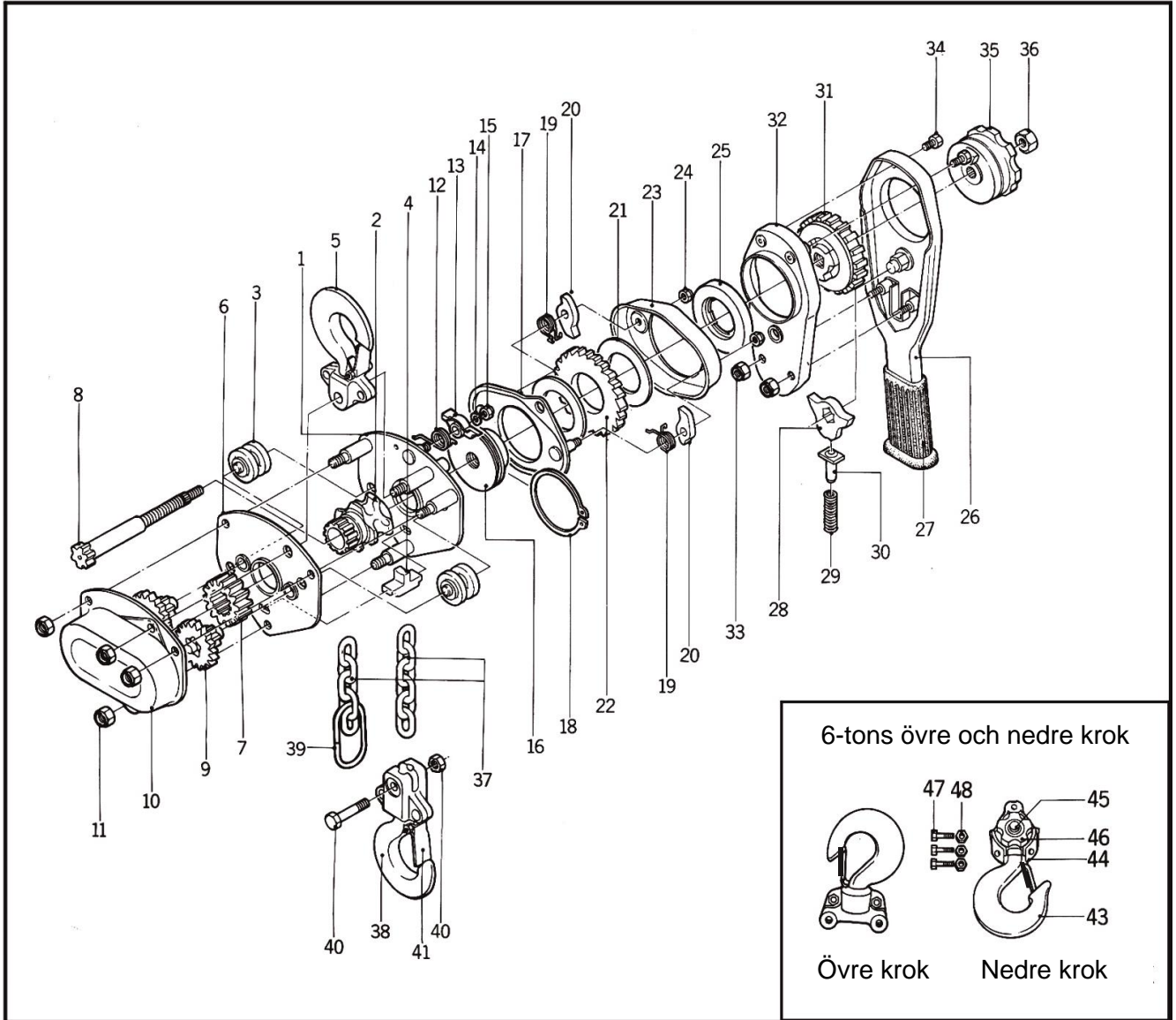

TEKNISK BESKRIVNING:

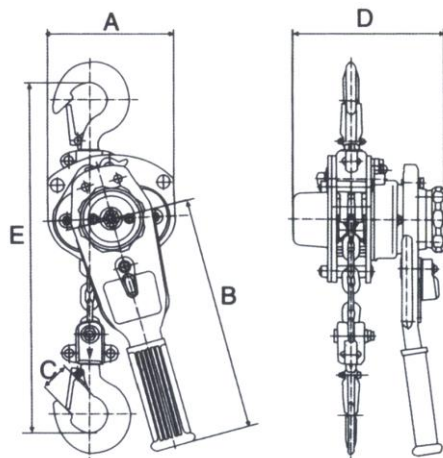

Modell		100376	100377	100378	
Kapacitet	(ton)	0,75	1,5	3,0	
Standard lyfthöjd	(m)	1,5	1,5	1,5	
Testad belastning	(ton)	1,13	2,25	4,5	
Höjd (se E på förstoring)	H min	295	335	405	
Dragkraft i pumpspak	(kg)	15	18	38	
Antal kättingparter på lyftkedja		1	1	1	
Lastkedjans diameter	(mm)	6,3	7,1	9	
Egenvikt	(kg)	6,9	9,7	16,3	
Mått	D	(mm)	148	161	191
	A	(mm)	128	148	180
	E	(mm)	295	335	405
	B	(mm)	256	368	368
	C	(mm)	45	52	66

INSTALLATION:

1. Om möjligt, fäst utrustningen i fasta förankringspunkter.
2. Olja in kedjorna rikligt över hela deras längd och försäkra dig om att de inte är snodda.
3. Dra och fira kedjan flera gånger över hela dess längd utan belastning.
4. Smörj kroksvivelarna.
5. Försäkra dig om att det mekaniska stoppet är monterat 15 cm från kedjans ände.
6. Utför ett dynamiskt test innan utrustningen tas i bruk eller efter en längre tid utan användning eller efter reparation.
7. Testet består i att använda lyftanordningen belastad i alla arbetslägen. Kontrollera att lyftanordningen fungerar korrekt och att inga delar deformerats.

ANVÄNDNING:

Innan någon last lyfts, kontrollera följande:

1. Att lyftkedjan är i perfekt skick och lämpligt smord.
2. Att lyftkedjan är korrekt lagd och inte är vriden, speciellt på utrustning monterad med talja.
3. Att lasten inte överskrider den högsta tillåtna som står på märkskylten.
4. Att utrustningen inte riskerar att överbelastas p.g.a. att lasten fastnar, kinkning, m.m.

Vid lyft är det tillrådligt att:

5. Till en början lyfta försiktigt för att kontrollera att slingen är lämpliga och sitter korrekt.
6. Ingen står på ett ställe där kedjebrott skulle kunna orsaka personskador.
7. Avbryta användningen av utrustningen om kraften som krävs för lyftet är högre än normalt och lyftanordningen troligtvis är överbelastad.

PERIODISK BESIKTNING AV LASTKEDJAN:

1. Håll alltid kedjan ren och fri från skräp. Om nödvändigt, rengör med paraffin eller diesel, torka av och olja in på nytt.
2. Rengör under inga omständigheter kedjan med thinner eller avfettningsmedel.
3. Kontrollera kedjans skick med jämna mellanrum. Byt den omgående om någon av dess länkar är sprucken eller deformerad. Länkarnas slitage får inte överskrida 10 % av stålets diameter. Måttet X beror på typen av kedja (ny kedja).
4. Alla kontroller ska utföras av en kvalificerad person. Vi rekommenderar att du numrerar varje lyftanordning och håller ett underhållsregister.

UNDERHÅLL:

INTERVALL	TYP AV KONTROLL	ATT INSPEKTERA/ÅTGÄRD
Varje månad	Visuell undersökning	<ul style="list-style-type: none">– Yttre skick– Mekanismens skick– Kontrollera att lastkedjan och fästena är i gott skick– Kontrollera att krokarna är i gott skick– Kontrollera tillbehörens skick– Kontrollera att utrustningen inte är dammig– Kontrollera smörjningen <ol style="list-style-type: none">1) Olja in lastkedjan med en trasa (olja av typ SAE 80)2) Använd en oljekanna för att smörja krokhuvudena och blockets fästansordning (för block och remskivor)
Var 6:e månad	Grundlig undersökning	<ul style="list-style-type: none">– Att bromsen fungerar korrekt– Kontrollera att blockskivan är i gott skick– Kontrollera slitaget och ersätt slitna delar

(FIN)

TURVATOIMET:

1. Älä anna kourun kulkea alla olevien henkilöiden päiden yli oli kourussa kuormaa tai ei.
2. Älä koskaan yritä nostaa kuormaa, jonka paino ylittää laiteella ilmoitetun turvallisen maksimikuorman.
3. Muista, että käsiteltävän kuorman törmäykset tai takertuminen ympäristön kohteisiin voivat aiheuttaa ylikuorman.
4. Älä koskaan irrota turvakiinnittimiä kourulta.
5. Älä koskaan irrota, säädä tai muuta päätypysäyttäjiä lisätäksesi liikematkaa oikealle tai vasemmalle yli sen, kuin mikä on mahdollista.
6. Älä käytä laitteita irrottamaan tai vetämään sivusuunnassa, jne.
7. Älä koskaan käytä laitteita kuljettamaan henkilöitä.
8. Älä koske liikkuviin osiin.
9. Älä koskaan käytä laitteita, jos ne ovat huonossa kunnossa (kuluneet, vääntyneet, jne...).
10. Älä käytä varaosia, joiden alkuperää et tunne tai se on epäilyttävä.
11. Älä koskaan anna kuorman kallistua tarkoituksella.
12. Älä aiheuta kovia iskuja laitteella.
13. Älä käytä päätypysäyttimiä säännöllisesti pysäyttämiseen.
14. Älä käytä nostoketjua raksina.
15. Älä kiinnitä raksia kourun päähän (vaara, että aiheitta vahinkoja ja kuorma putoaa).
16. Älä koskaan käytä koukkua kaltevassa asennossa.
17. Älä koskaan kierrä nostoketjua (riski, että talja kääntyy, jne.).
18. Älä jätä kuormaa riippumaan, ellei se ole ehdottoman välttämätöntä.
19. Älä koskaan käytä laitteita hitsauksen maadoitukseen.
20. Älä käytä laitetta tarkoitukseen tai tilanteissa, joihin sitä ei ole suunniteltu (syövyttävä ilmakehä,...).
21. Älä käytä laitetta mittamaan kuorman painoa.
22. Älä käytä nykien, sillä se aiheuttaa laitteen rikkoontumisen.
23. Älä koskaan vedä kuormaa vaakasuunnassa, vie laitteet kuorman päälle ennen kuorman liikuttamista.

24. Älä päästä laitetta alimpaan kohtaan.

TUOTTEEN RAKENNE:

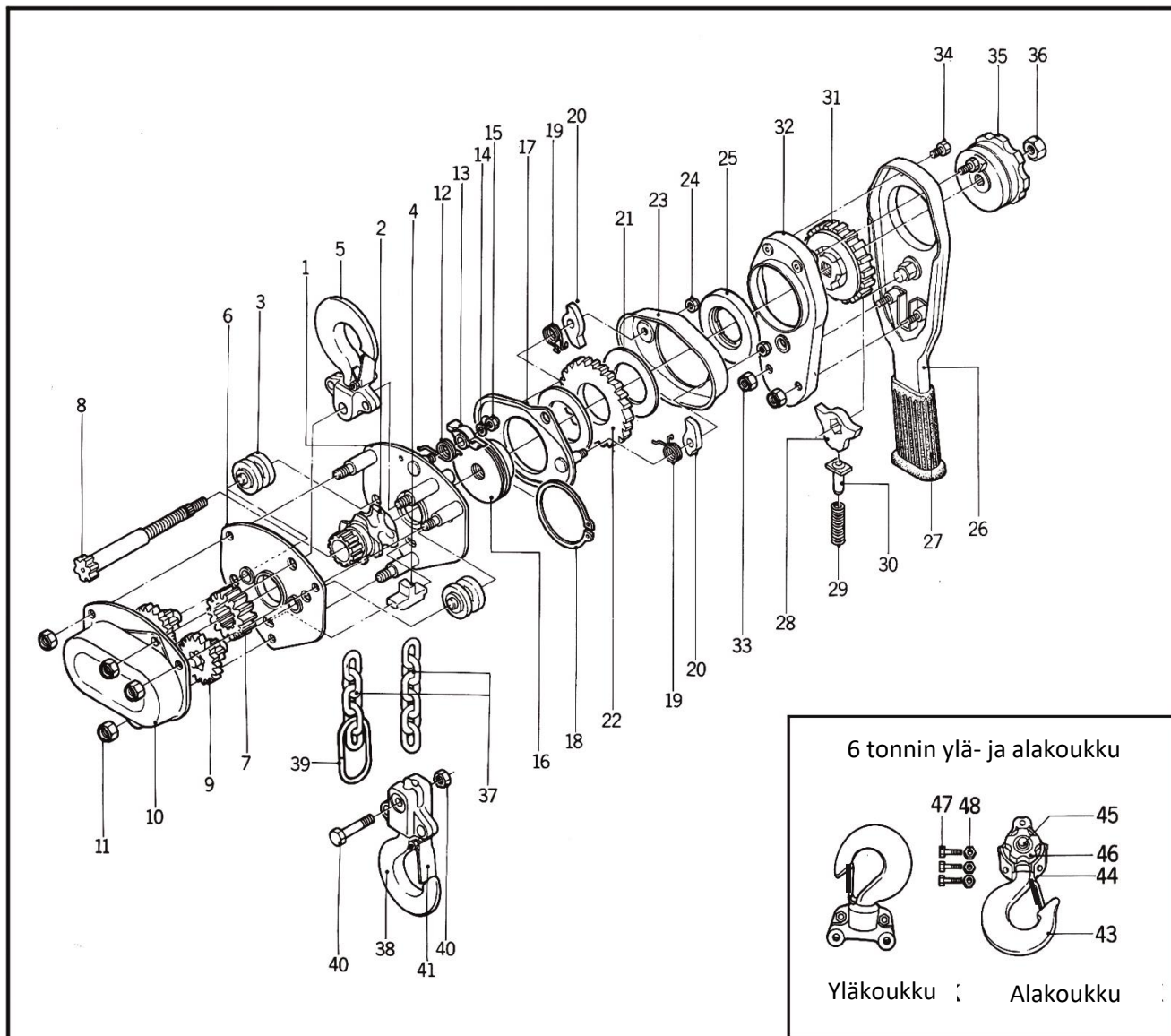

TEKNISET TIEDOT:

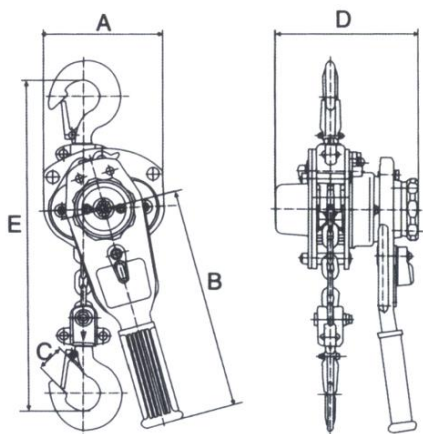

Malli		100376	100377	100378	
Kapasiteetti	(ton)	0.75	1.5	3.0	
Standardinosto	(m)	1.5	1.5	1.5	
Käyttöttestikuorma	(tonnia)	1.13	2.25	4.5	
Tila ylhäällä(vedettynä ylös) mm	H min	295	335	405	
Vetovoima	(kg)	15	18	38	
Kuormaketjun kertojen määrä		1	1	1	
Kuormaketjun halk.	(mm)	6.3	7.1	9	
Nettopaino	(kg)	6.9	9.7	16.3	
Koko	D	(mm)	148	161	191
	A	(mm)	128	148	180
	E	(mm)	295	335	405
	B	(mm)	256	368	368
	C	(mm)	45	52	66

ASENNUS:

1. Käytä kiinteitä ankkurointipisteitä aina, kun se on mahdollista.
2. Öljyä ketjut runsaasti koko pituudelta ja varmista, että ne eivät ole kiertyneet.
3. Tee useampia nosto- ja laskuoperaatioita käyttäen ketjun koko pituutta ilman kuormaa.
4. Rasvaa koukun kiertonivelet.
5. Varmista, että mekaaninen pysäytin on kiinnitetty 15 cm päähän ketjun päästä.
6. Tee dynaaminen testi ennen käyttöönottoa ja pitkän seisokin tai korjauksen jälkeen.

7. Testissä taljaa käytetään kuormalla kaikissa käyttöasennoissa. Tarkasta, että talja toimii kunnolla eikä siinä ole vääntymiä.

KÄYTTÖ:

Ennen kuorman nostamista on tarkastettava seuraavat seikat:

1. Nostoketju on täydessä kunnossa ja hyvin öljytty.
2. Nostoketju on kunnolla kiinnitetty eikä kiertynyt erityisesti laitteissa, joissa on talja.
3. Kuorma ei ylitä raja, joka on ilmoitettu valmistajan kilvessä.
4. Ylikuormitusta ei voi tapahtua, koska kuorma on kiinni massa, jäänyt kiinni, jne. Noston aikana on syytä:
5. Nostaa kuormaa ensin varovasti, jotta varmistetaan, että nostoraksit ovat asianmukaisia ja oikein asennettu.
6. Älä seiso paikassa, jossa ketjun katkeaminen voi aiheuttaa henkilövahinkoja.
7. Keskeytä operaatio, jos ketjun rasitus ylittää normaalin, sillä laitteisiin kohdistuu melkein varmasti ylikuormaa.

KUORMAKETJUN MÄÄRÄAIKAISTARKASTUS:

1. Pidä ketju aina puhtaana ja vapaana roskista. Puhdista tarvittaessa parafiini- tai dieselöljyllä, poista öljy ja öljyä uudelleen.
2. Älä puhdista ketjua tinnerillä tai liuotainaineella missään tapauksessa.
3. Tarkasta ketjun kunto säännöllisesti, ketju tulee vaihtaa heti, jos sen lenkit ovat murtuneet tai vääntyneet. Lenkin kuluminen ei saa ylittää 10 % teräksen läpimitasta. Mitta X riippuu ketjutyyppistä (uusi ketju).
4. Pätevän henkilön tulee tehdä kaikki tarkastukset. Me suosittelemme, että taljat numeroidaan ja niistä pidetään huoltorekisteriä.

HUOLTO:

VÄLI	TARKASTUSTYYPPI	TARKASTUS/HUOLTO
1 kuukausi	Silmävarainen tarkastus	<ul style="list-style-type: none">- Ulkoinen kunto- Mekanismin kunto- Tarkasta, että kuormaketju ja sen kiinnitykset ovat hyvässä kunnossa- Tarkasta, että koukut ovat hyvässä kunnossa- Tarkasta lisävarusteiden kunto- Tarkasta, että pölyä ei ole- Tarkasta rasvaus <p>1°-Käytä rähtiä öljymään kuormaketju (öljyn luokka SAE 80) 2°-Käytä öljykannua voitelemaan ylä- ja alakoukku alapää sekä taljalohko (taljat ja vintturit)</p>
6 kuukautta	Perusteellinen tarkastus	<ul style="list-style-type: none">- Jarru toimii oikein- Katso, että väkipyörä on hyvässä kunnossa- Vaihda varaosat ja tarkasta kuluminen

(N)

SIKKERHETSPROSEDYRER:

1. Ikke la løfterblokken, enten den er lastet eller ei, komme over hodene på personer som står under.
2. Du må aldri prøve å flytte en last som er større enn den maksimale sikre lasten som er angitt på utstyret.
3. Husk at ufrivillige støt fra eller fastheking av den håndterte lasten i omgivende gjenstander kan medføre overlast.
4. Du må aldri fjerne sikkerhetsklypene på krokene.
5. Du må aldri blokkere, justere eller fjerne endestoppene for å øke forflytning til venstre eller høyre i forhold til det som ellers er mulig.
6. Ikke bruk utstyret til uttrekking eller fjerning av tilstopping eller til sidelengs trekking osv.
7. Bruk aldri utstyret til å transportere personer.
8. Ikke rør noen bevegelige deler.
9. Bruk aldri utstyret hvis det er i dårlig stand (slitt, bøyd osv.)
10. Ikke bruk reservedeler av ukjent eller tvilsom opprinnelse.
11. Du må aldri vippe over lasten med vilje.
12. Unngå sterke støt på utstyret.
13. Du må ikke bruke endestoppene konstant som stoppemiddel.
14. Du må aldri bruke løftekettingen som stropp.
15. Du må aldri feste en stropp på krokens punkt (fare for at kroken skades og at lasten faller).
16. Du må aldri bruke kroken i en skråstilling.
17. Du må aldri vri løftekettingen (fare for at taljen vipper over osv.).
18. Ikke la lasten være opphengt bortsett fra dersom det er absolutt nødvendig.
19. Bruk aldri utstyret som jording for sveising.
20. Ikke bruk utstyret for formål eller i situasjoner som det ikke er beregnet på (etsende atmosfære...)
21. Ikke bruk sikkerhetsenhetene som et middel til å måle lastet vekt.
22. Ikke bruk rykkbevegelser da dette fører til skade på utstyret.
23. Du må aldri trekke lasten sideveis. Før utstyret til en posisjon over lasten før du flytter den.
24. Ikke gå ned til det laveste punktet.

PRODUKTSTRUKTUR:

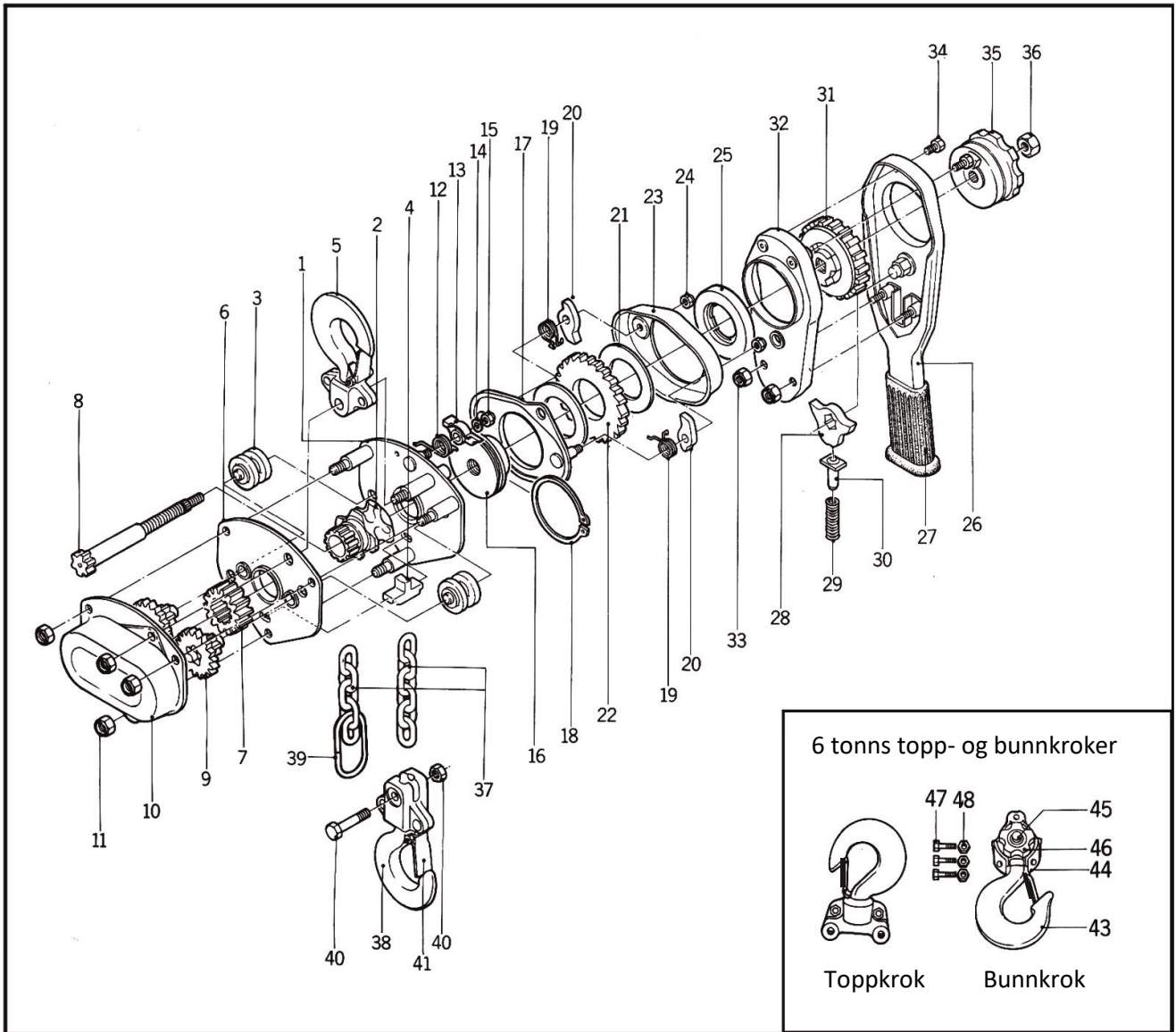

SPESIFIKASJONER:

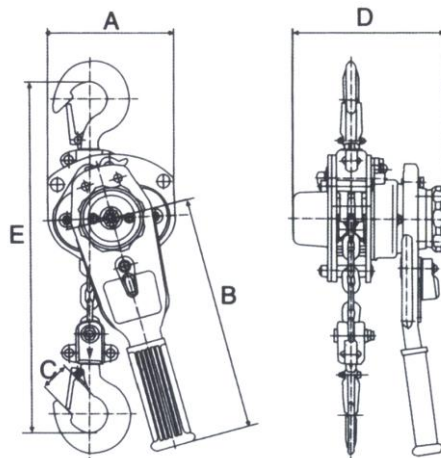

Modell		100376	100377	100378	
Kapasitet	(tonn)	0,75	1,5	3,0	
Standard løft	(m)	1,5	1,5	1,5	
Kjøretestlast	(tonn)	1,13	2,25	4,5	
Fri høyde (trukket helt opp)	H min	295	335	405	
Trekkbelastninger	(kg)	15	18	38	
Antall søyler av lastekjetting		1	1	1	
Lastekjetting diam.	(mm)	6,3	7,1	9	
Nettovekt	(kg)	6,9	9,7	16,3	
Størrelse	D	(mm)	148	161	191
	A	(mm)	128	148	180
	E	(mm)	295	335	405
	B	(mm)	256	368	368
	C	(mm)	45	52	66

INSTALLASJON:

1. Sørg for faste forankringspunkter når det er mulig.
2. Smør kjettingene rikelig langs hele deres lengde, og kontroller at de er ikke vridd.
3. Utfør flere heve- og senkebevegelser ved å bruke hele kjettingens lengde uten last.
4. Smør krokens dreietetninger.
5. Pass på at den mekaniske stoppen er festet 15 cm fra kjettingens ende.
6. Utfør en dynamisk test før idriftsetting, etter lang tids stopp eller etter en reparasjon.
7. Denne testen går ut på å bruke heiseanordningen med last i alle driftsposisjoner. Kontroller at heiseanordningen fungerer riktig og at det ikke forekommer noen forskyvning.

BRUK:

Vennligst sjekk følgende før du løfter en last:

1. Løftekjettingen skal være i perfekt tilstand og riktig smurt.
2. Løftekjettingen skal være riktig festet og ikke vridd, særlig på utstyret som er festet med taljer.
3. Lasten skal ikke være større enn grensen som er merket på platen produsenten har satt på.
4. Sjekk at det ikke kan oppstå overlast på grunn av klebing til bakken, fastklemming osv. Følgende anbefales under løfting:
5. Begynn med å løfte lasten forsiktig for å sjekke at stroppene er adekvate og riktig plassert.
6. Pass på at ingen står i en stilling der brudd på kjettingen kan medføre personskade.
7. Stopp operasjonen hvis belastningen på kjettingen er større enn normalt - det er da store sjanser for at utstyret er overbelastet.

PERIODISK INSPEKSJON AV LASTEKJETTINGEN:

1. Kjettingen må alltid holdes ren og fri for smuss. Rengjør om nødvendig med parafin eller diesel, tørk og smør på nytt.
2. Du må aldri rengjøre kjettingen med fortynnings- eller fettjerningsmidler.
3. Kontroller kjettingens tilstand regelmessig. Den må skiftes ut øyeblikkelig hvis noen av leddene er sprukket eller deformert. Leddenes slitasje må ikke overstige 10 % av stålets diameter. Dimensjonen X avhenger av kjettingens type (ny kjetting).
4. Alle kontroller må utføres av en kvalifisert person. Det anbefales å nummerere hver heiseanordning og føre et vedlikeholdsregister.

VEDLIKEHOLD:

INTERVALL	KONTROLLTYPE	INSPEKSJON/PRODUKTSERVICE
1 måned	Visuell undersøkelse	<ul style="list-style-type: none"> - Utvendig tilstand - Mekanismens tilstand - Kontroller at lastekjettingen og festene er i god stand - Kontroller at krokene er i god stand - Kontroller tilbehørets tilstand - Kontroller at det ikke forekommer støv - Kontroller smøringen 1°- Bruk ei fille og smør lastekjettingen (olje grad SAE 80) 2°- Bruk olje og smør hodene på krokene øverst og nederst, samt blokkens heiseanordning (for blokker og taljer)
6 måneder	Dyptgående undersøkelse	<ul style="list-style-type: none"> - Riktig bremsefunksjon - Sjekk at blokkskiven i god stand - Skift ut reservedeler, og se etter slitasje



EC Declaration of Conformity

We herewith IRONSIDE INTERNATIONAL:

Paris-Nord 2 - BP 41031

95912 Roissy CDG Cedex - France

Declare that the following machine complies with the appropriate basic safety health requirements of EC Directives based on its design and type as brought into circulation by us.

In case of alternation of the machine, not agreed upon by us, this declaration will lose its validity.

Machine Description: Chain hoist (Lever hoist)

Machine types: 100376, 100377, 100378.

Applicable EC directive:

EC Machinery Directive: 2006/42/EC

For relevant directives the following standards and/or technical specification(s) have been respected:

EN 13157+A1:2009

IRONSIDE INTERNATIONAL Z.I. Paris Nord II, rue de la Perdrix B.P. 40031 95912 ROISSY CDG Cédex Siret 380 279 117 00028
--

Name: Claude Kern

Position in the company: General Manager

Date / Signature:

9. 9. 2014